

P 2110T

DIFFUSORE DUE VIE COASSIALE IMPERMEABILE

DESCRIZIONE

Il P 2110T è un diffusore coassiale a due vie full-range ad ampia dispersione. Resistente alle intemperie e ai raggi UV, è adatto ad applicazioni professionali in interni o esterni. Il diffusore può essere installato singolarmente o accoppiato in configurazioni array. Il trasduttore per le basse frequenze è un woofer da 10". La sezione delle alte frequenze è servita da un driver a compressione RCF Precision da 1,5" montato centralmente nella gola del driver LF e caricato su una tromba CMD a direttività costante per una dispersione ampia e uniforme. Il P 2110T è dotato di un trasformatore di linea selezionabile per applicazioni 70 - 100 volt, crossover LICC integrato e Active Mosfet Compression Driver Protection (AMCDP). Il cabinet monoblocco rotostampato è protetto dai raggi UV e soddisfa i requisiti IP-55. Sono inclusi inserti in ottone M10 (12x) e una staffa a U in acciaio inossidabile 316P resistente alla corrosione con distanziali (2x) per il montaggio a 90°. La griglia frontale in alluminio è verniciata a polvere con protezione interna idrorepellente. La placca con logo è girevole.



CARATTERISTICHE

- 200 W RMS di potenza
- 124 dB max SPL
- Risposta in frequenza 95 ÷ 20000 Hz
- Woofer da 10", 2.5" di bobina
- Compression driver da 1.5" di bobina
- Direttività costante 90° x 40°
- Cabinet IP 55 resistente ai raggi UV
- Griglia in alluminio
- Staffa in acciaio inossidabile AISI 316L
- Trasformatore di linea 100V integrato

SPECIFICHE TECNICHE

Specifiche acustiche	Risposta in Frequenza (-10dB):	95 Hz ÷ 20000 Hz
	Max SPL @ 1m:	124 dB
	Angolo di copertura orizzontale:	90°
	Angolo di copertura verticale:	40°
	Indice di Direttività Q:	11
	Sensibilità del sistema:	95 dB
Sezione di potenza	Amplification:	Full Range
	Impedenza Nominale:	16 ohm
	Potenza:	200 W
	Potenza di Picco:	800 W PEAK
	Amplificatore Raccomandato:	400 W
	Protezioni:	Dynamic active mosfet
	Frequenze Crossover:	2000 Hz
Trasduttori	Driver a Compressione:	1.0", 1.5" v.c
	Woofers:	Coaxial 10", 2.5" v.c
Sezione Input/Output	Connettori in ingresso:	Neoprene Cable
	Trasformatore a Tensione Costante	100 V
	Selettore di potenza 1:	60 W - 167 ohm
	Selettore di potenza 2:	30 W - 333 ohm
	Selettore di potenza 3:	15 W - 667 ohm
Conformità agli standard	Grado di protezione IP:	IP 55
	Safety agency:	CE compliant
Specifiche fisiche	Materiale Cabinet/Case:	PE Low Density
	Hardware:	12 x M8 inserts + U-brackets and pair of spacers
	Griglia:	Aluminum with waterproof clothing
	Colore:	Grey
Dimensioni	Altezza:	350 mm / 13.78 inches
	Larghezza:	350 mm / 13.78 inches
	Profondità:	320 mm / 12.6 inches
	Peso:	13.4 kg / 29.54 lbs
Informazioni di spedizione	Altezza imballaggio:	400 mm / 15.75 inches
	Larghezza imballaggio:	370 mm / 14.57 inches
	Profondità imballaggio:	370 mm / 14.57 inches
	Peso imballaggio:	16.3 kg / 35.94 lbs



CODICE

- **13000125**

P 2110T

EAN 8024530008246

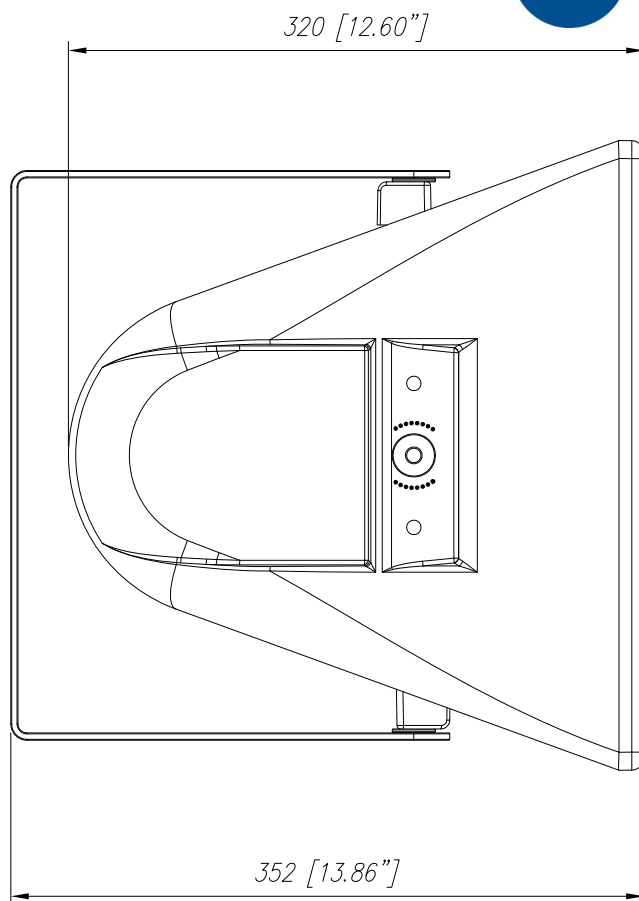
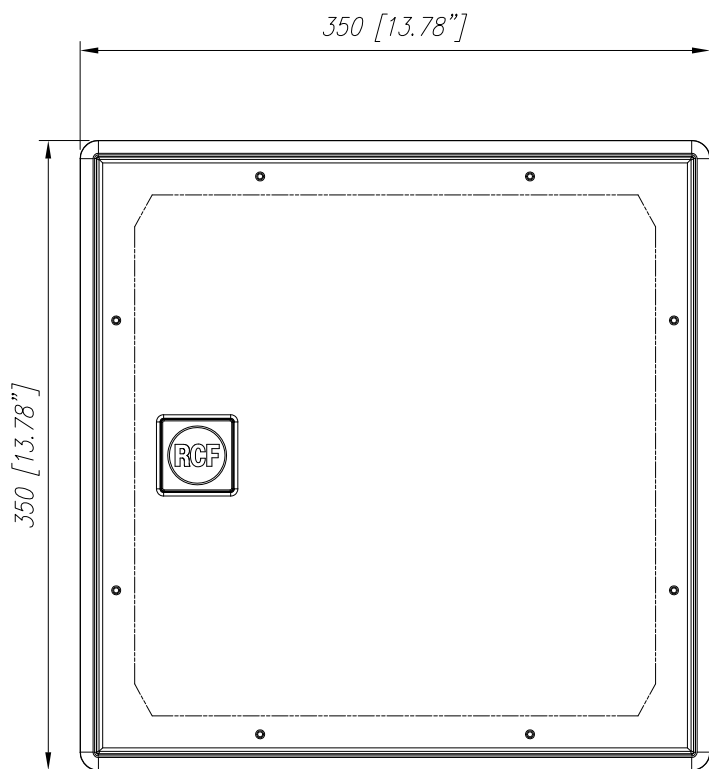

P2110

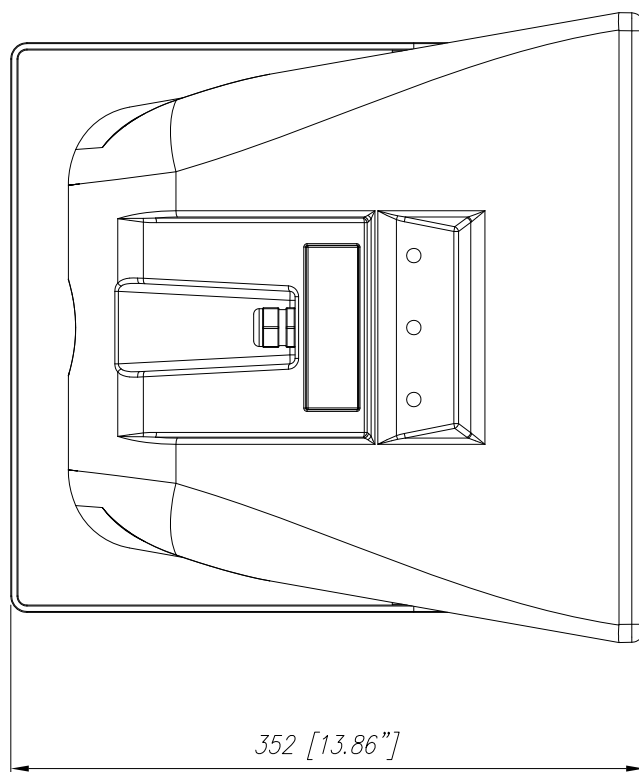

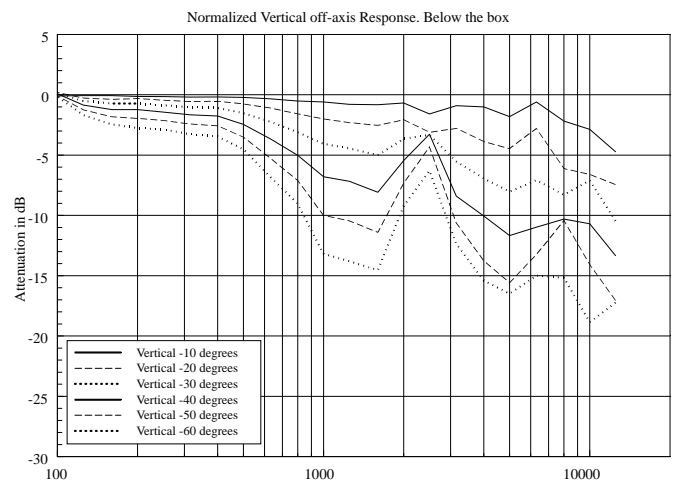
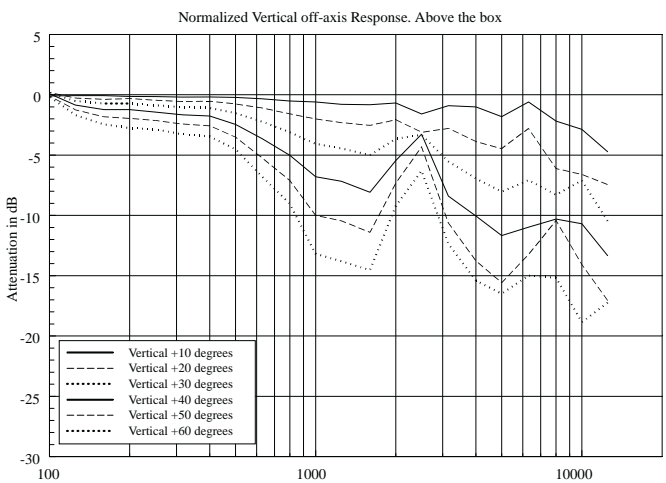
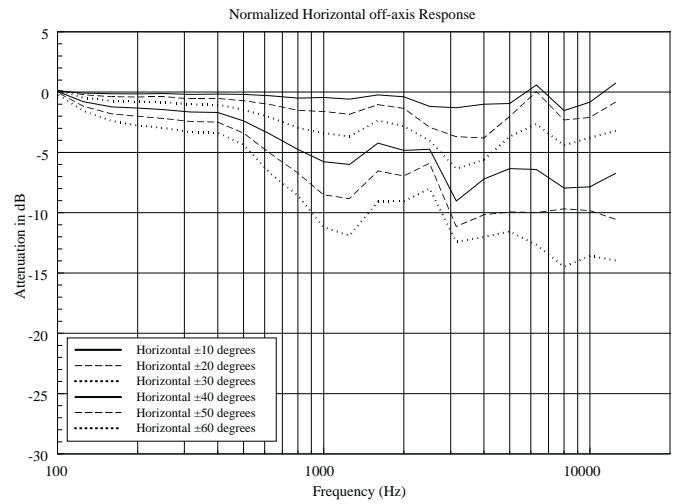
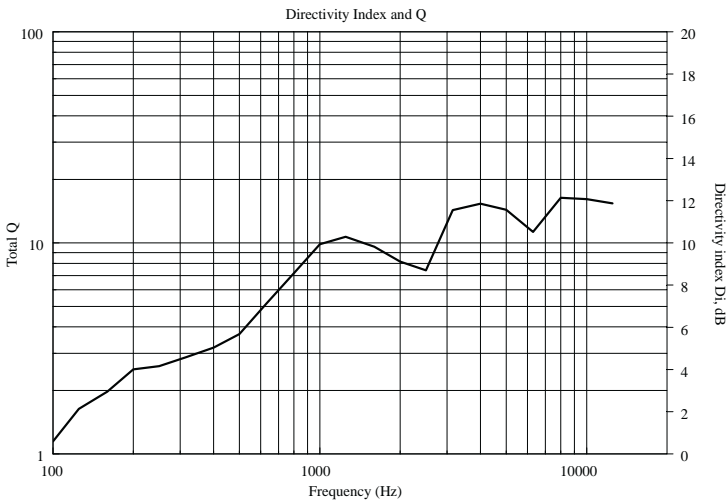
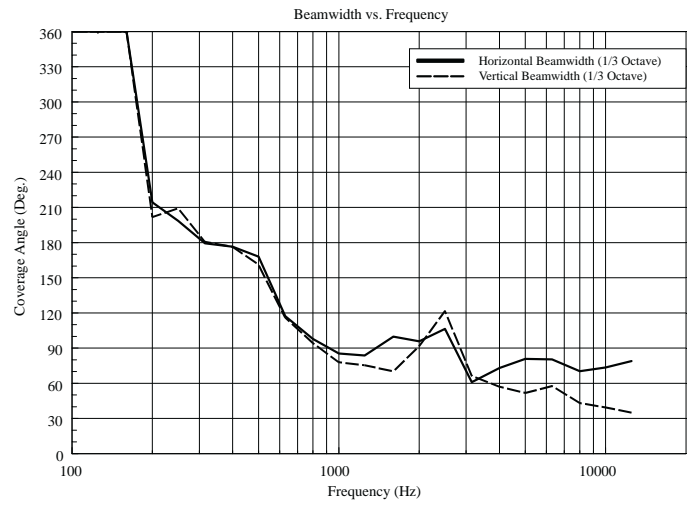
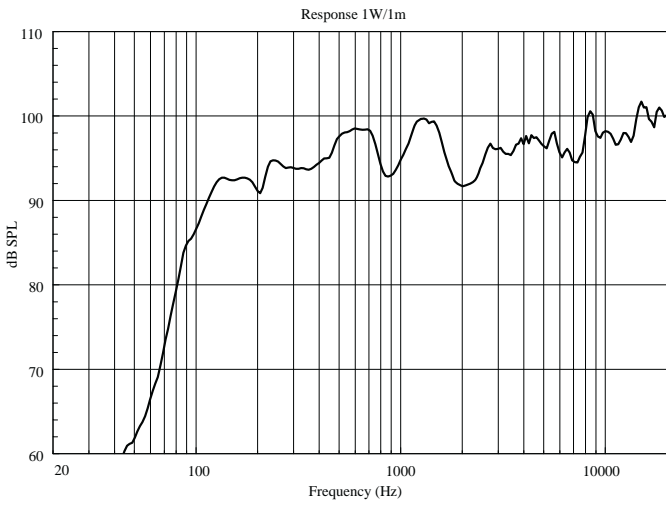

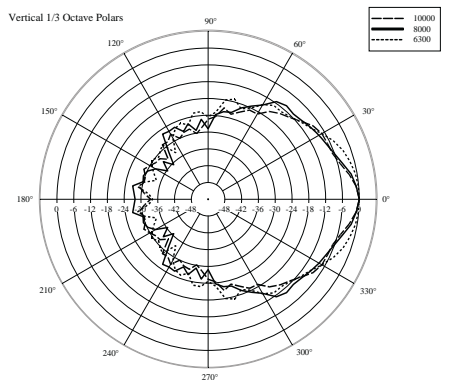
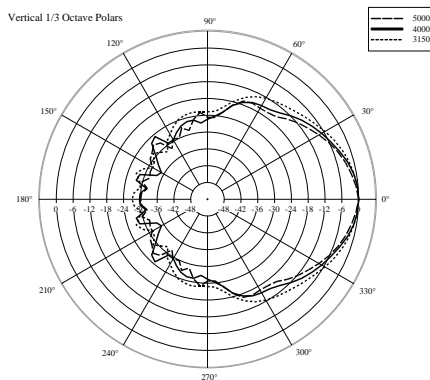
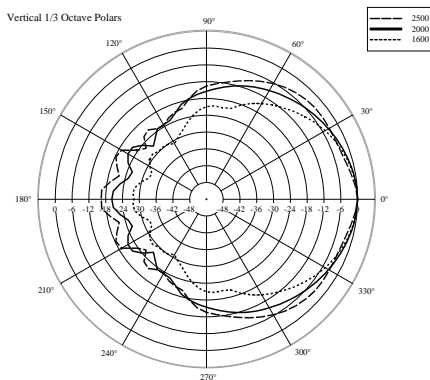
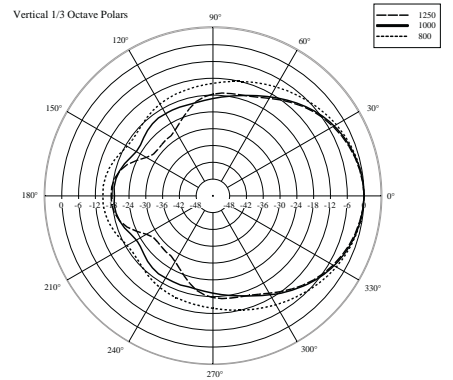
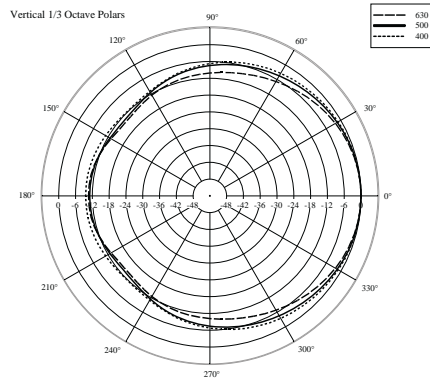
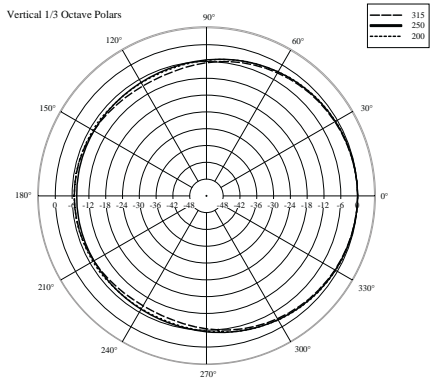
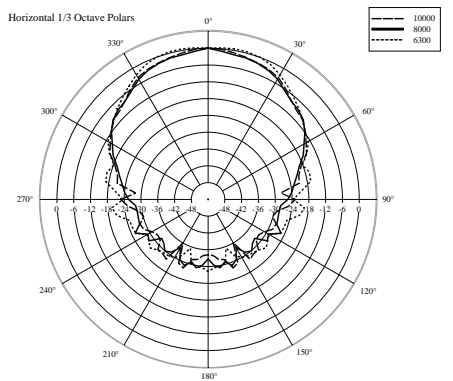
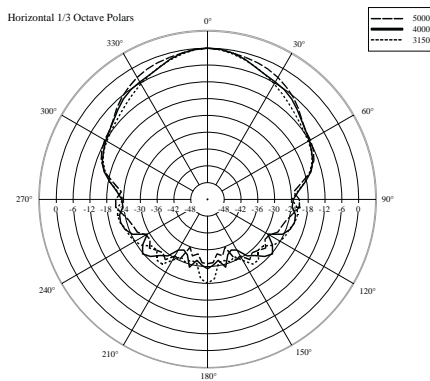
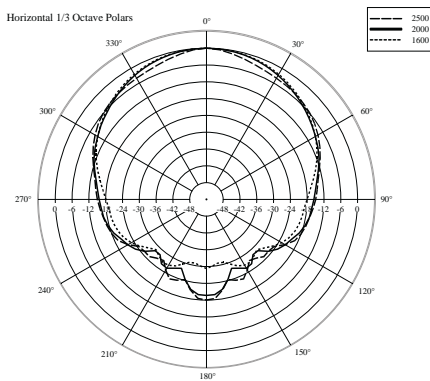
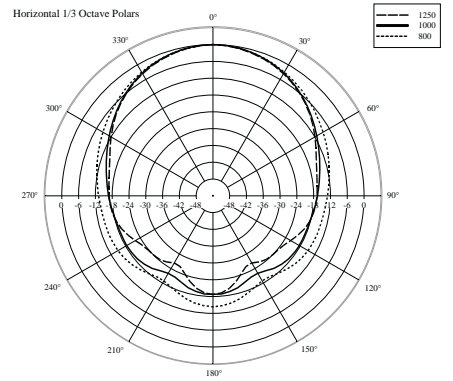
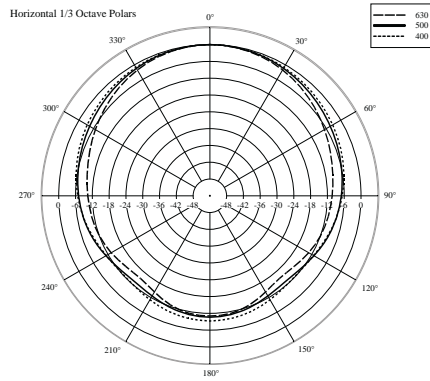
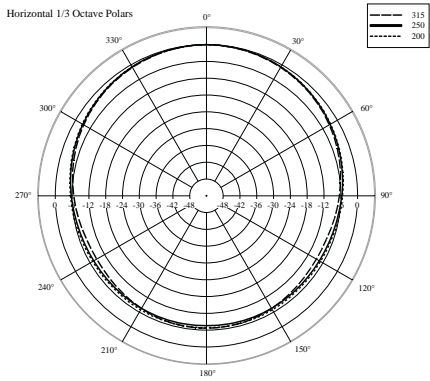

ACCESSORI



AC P10 A-BR CLUSTER BRACKETS FOR P2110

CODICE

13360095

EAN:

8024530006112
